

PROCD2000 – PROFESSIONAL DUAL CD PLAYER

1. Introduction



To all residents of the European Union

Important environmental information about this product



This symbol on the device or the package indicates that disposal of the device after its lifecycle could harm the environment.

Do not dispose of the unit (or batteries) as unsorted municipal waste; it should be taken to a specialised company for recycling.

This device should be returned to your distributor or to a local recycling service.

Respect the local environmental rules.

If in doubt, contact your local waste disposal authorities.

Thank you for buying the **PROCD2000**! Please read the manual thoroughly before bringing this device into service. If the device was damaged in transit, don't install or use it and contact your dealer.

2. Safety Instructions



Be very careful during the installation: touching live wires can cause life-threatening electroshocks.



Keep this device away from rain and moisture.



Unplug the mains lead before opening the housing.

- Damage caused by disregard of certain guidelines in this manual is not covered by the warranty and the dealer will not accept responsibility for any ensuing defects or problems.
- A qualified technician should install and service this device.
- Do not switch the device on immediately after it has been exposed to changes in temperature. Protect the device against damage by leaving it switched off until it has reached room temperature. Do not use this compact disc player with temperatures below 5°C or above 35°C.
- This device falls under protection class I. It is therefore essential that the device be earthed. Have a qualified person carry out the electric connection.
- Make sure that the available voltage does not exceed the voltage stated in the specifications of this manual.
- Do not crimp the power cord and protect it against damage. Have an authorised dealer replace it if necessary.
- Disconnect the device from the mains to clean it or when it is not in use. Handle the power cord by the plug only.
- Note that damage caused by user modifications to the device is not covered by the warranty.
- Keep the device away from children and unauthorised users.

3. General Guidelines

- The **PROCD2000** should only be used indoors with an alternating current of max. 230V AC/50Hz.
- Do not shake the device. Avoid brute force when installing or operating the device.
- Select a location where the device is protected against extreme heat, dust and moisture.
- Install the device in a well-ventilated area. Keep a minimum distance of 30cm around the device.
- Do not expose the device to direct sunlight.
- Keep the device away from sources of hum such as transformers or motors.
- Familiarise yourself with the functions of the device before actually using it. Do not allow operation by unqualified people. Any damage that may occur will most probably be due to unprofessional use of the device.
- Clean your hands before handling discs. Do not insert damaged discs into the device.
- Disconnect the power cord and all connecting cables before moving the device.
- Do not forget to close the disc tray to keep the laser pickup clean.

- Use the original packaging if the device is to be transported.
- All modifications of the device are forbidden for safety reasons.
- Only use the device for its intended purpose. All other uses may lead to short circuits, burns, electroshocks, crash, etc. Using the device in an unauthorised way will void the warranty.

4. Description

a. Main unit

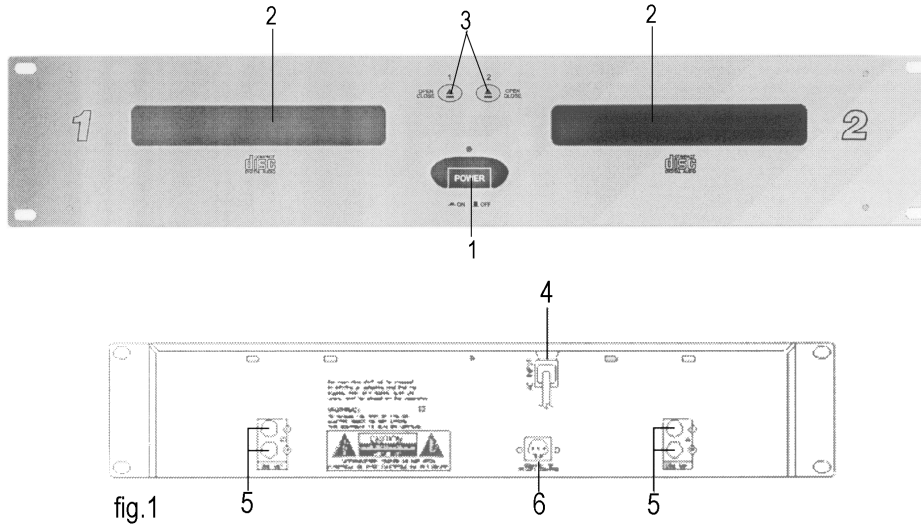

- 1. POWER SWITCH**
Press the power switch to turn the unit on and to switch it off.
- 2. DISC TRAY**
The disc is placed in the tray and the CD will be loaded when the OPEN / CLOSE (3) button is pressed.
- 3. OPEN / CLOSE**
Press to load or eject the disc.
- 4. AC INPUT**
Connect the power cord to an AC wall outlet with proper AC voltage.
- 5. LINE OUT (output jacks)**
Output from each CD player through RCA jacks.
- 6. CONNECTION PLUGS**
The 8-pin connector permits the connection of the main unit to the control unit.

b. Control unit

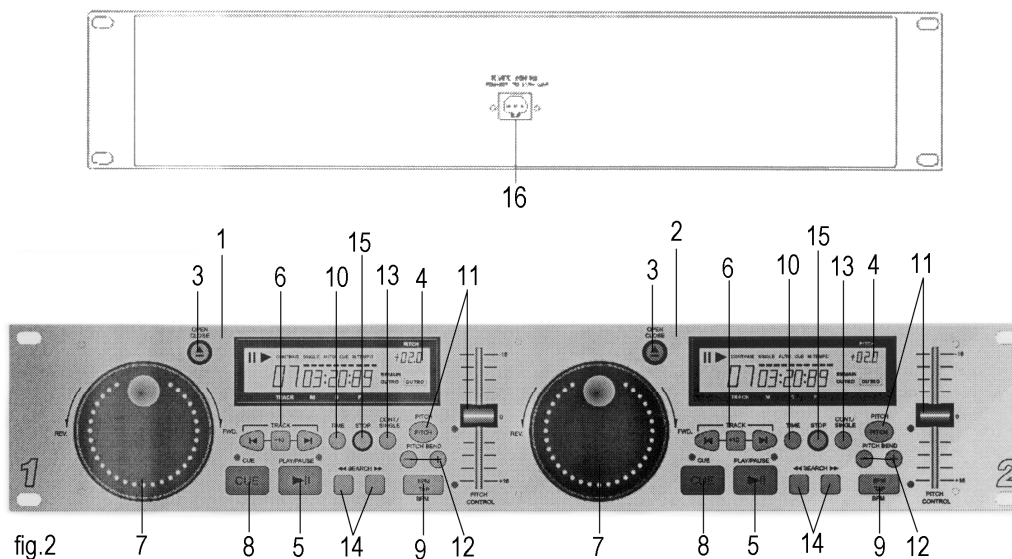

1. UNIT 1 – Control Operation Panel
This operation panel remotely controls the main unit 1.
2. UNIT 2 – Control Operation Panel
This operation panel remotely controls the main unit 2.
3. OPEN / CLOSE
Press to load or eject the disc. Each press will open or close the tray.

NOTE: The tray will not open unless PAUSE button has been pressed first.

4. LCD
The liquid crystal display (LCD) indicates the track number, time (in minutes, seconds, frames), remaining time, pitch, beat, loop, auto cue single, continue and time bar.
5. PLAY / PAUSE
Press the PLAY / PAUSE button to pause the disc. Press the button again to continue playing.
6. TRACK (skip button)
Select the track to be played.
“+10”: press this button to forward 10 tracks.
7. JOG DIAL (+FWD & -REV)
Speed control: Rotate the wheel in the PLAY mode to change the playback speed. Rotating in a clockwise direction will increase the speed; rotating in a counter clockwise direction will decrease the speed.
Searching: Rotate the wheel in PAUSE mode to forward or backward the player to the desired point of start. The searching speed changes according to the rotation speed.
8. CUE
The cue function allows the disc to be played from a memorized point any given number of times. When the unit is in pause mode, press the CUE button to set up the memorized cue point. The CUE button will blink.
9. BPM
Push this button to get the BPM (beats per minute) value.
10. TIME / OUTRO (TIME button)
Press this button to switch between elapsed playing time, single remaining time and total remaining time and to switch off the OUTRO function. When OUTRO appears on the display, only the last 30 seconds of each track will be played.
When the display shows OUTRO, the player only plays the last 30 seconds of each track.
11. PITCH button
Press this button to switch to PITCH ON mode. Select the 8% or 16% button to assign +/- 8% or 16% to the pitch control slider. When the unit is in PITCH OFF mode, the playback speed is normal (0%). The playback speed will not change when you move the pitch control slider.
12. PITCH BEND button
Match the position of the bass beat after the pitch has been adjusted. The pitch will automatically rise from the current setting by pressing the + button. By pressing the – button, the pitch will automatically drop from the current setting. By changing the pitch you can match the position of the beats.
13. CONT. / SINGLE
Press this button to switch between the SINGLE and CONTINUOUS play mode. In SINGLE mode, after each track, the unit auto cues where the song starts. It means that, without memorizing a cue point, pressing the CUE button will return to the beginning of the song and play from there.
14. SEARCHING (SEARCH button)
Use these buttons to accurately change the starting position of the disc.
15. STOP button
Press this button to stop the disc.
16. CONNECTOR PORTS
8-pin connection of the control unit to the main unit.

5. Connections

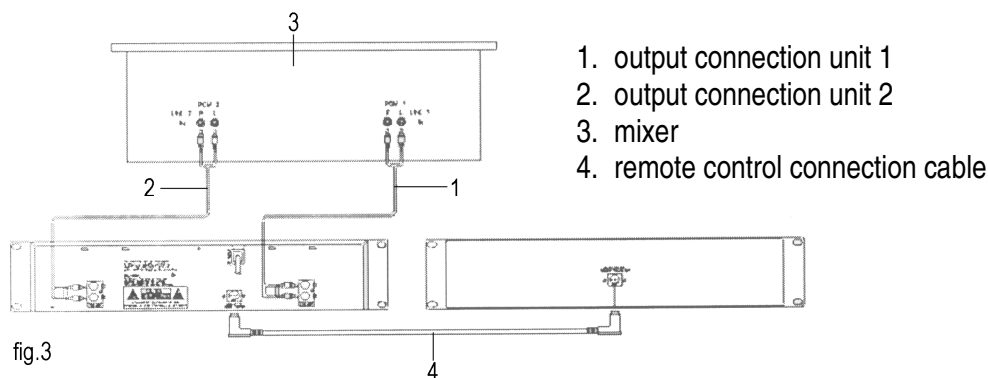

6. How to use the CUE (with play / pause)

1. In PAUSE mode, press the CUE button to memorize a point for playing back. This point is called CUE POINT.
2. In PLAY mode, press the CUE button to return the music back to the CUE POINT and keep it in the PAUSE mode.
3. Press the PLAY button again to perform from the CUE POINT.

7. Cleaning and Maintenance

1. All screws should be tightened and free of corrosion.
2. The housing, visible parts, mounting supports and the installation location (e.g. ceiling, suspension, trussing) should not be deformed, modified or tampered with e.g. do not drill extra holes in mounting supports, do not change the location of the connections, ...
3. The electric power supply cables must not show any damage. Have a qualified technician maintain the device.
4. Disconnect the device from the mains prior to maintenance activities.
5. Wipe the device regularly with a moist, lint-free cloth. Do not use alcohol or solvents.
6. There are no user-serviceable parts.
7. Contact your dealer for spare parts if necessary.

8. Technical Specifications

Output level	2Vpp @ 47K Ohms
Frequency response	20 – 20 000 Hz (+/- 2dB)
THD	< 0.03%
Channel separation	> 70dB
S/N ratio	> 70dB
Outputs	2 x analogue stereo RCA
Power Supply	max. 230Vac/50Hz (35W)
Dimensions main unit	482 x 88 x 250mm (19" x 2U)
Dimensions control unit	482 x 88 x 60mm (19" x 2U)

9. Troubleshooting

Symptom	Possible cause	Solution
POWER SWITCH is set to ON but no power	Poor power plug connection at the AC outlet	Insert the power plug firmly into the AC outlet
The disc does not start	- The disc is loaded upside down - The disc is too dirty	- Reload the disc with the label side up - Clean the disc
No sound	- Improper output cable connections - Improper amplifier operation	- Connect the output cable properly - Make sure that the amplifier controls are set properly

The disc skips	The CD player is subject to vibrations or physical shock	Change the installation location
Hum	Loose cable connections	Firmly connect all audio plugs

The information in this manual is subject to change without prior notice.

PROCD2000 – PROFESSIONELE DUBBELE CD-SPELER

1. Inleiding

Aan alle ingezetenen van de Europese Unie

Belangrijke milieu-informatie betreffende dit product



Dit symbool op het toestel of de verpakking geeft aan dat, als het na zijn levenscyclus wordt weggeworpen, dit toestel schade kan toebrengen aan het milieu.

Gooi dit toestel (en eventuele batterijen) niet bij het gewone huishoudelijke afval; het moet bij een gespecialiseerd bedrijf terechtkomen voor recyclage.

U moet dit toestel naar uw verdeler of naar een lokaal recyclagepunt brengen.

Respecteer de plaatselijke milieuwetgeving.

Heeft u vragen, contacteer dan de plaatselijke autoriteiten inzake verwijdering.

Dank u voor uw aankoop! Lees deze handleiding grondig voor u het toestel in gebruik neemt. Als het toestel werd beschadigd tijdens het transport, installeer het dan niet en raadpleeg uw dealer.

2. Veiligheidsinstructies



Wees voorzichtig bij de installatie: raak geen kabels aan die onder stroom staan om dodelijke elektroshocks te vermijden.



Bescherm dit toestel tegen regen en vochtigheid.



Verzeker u ervan dat het toestel niet aangesloten is op een stroombron alvorens het te openen.

- De garantie geldt niet voor schade door het negeren van bepaalde richtlijnen in deze handleiding en uw dealer zal de verantwoordelijkheid afwijzen voor defecten of problemen die hier rechtstreeks verband mee houden.
- Laat dit toestel installeren en onderhouden door een geschoolde technicus.
- Om beschadiging te vermijden, zet u het toestel best niet aan onmiddellijk nadat het werd blootgesteld aan temperatuurschommelingen. Wacht tot het toestel op kamertemperatuur gekomen is. Gebruik deze Cd-speler niet met temperaturen lager dan 5°C en hoger dan 35°C.
- Dit toestel valt onder beschermingsklasse I, wat wil zeggen dat het toestel geaard moet zijn. Een geschoolde technicus moet de elektrische aansluiting verzorgen.
- De beschikbare netspanning mag niet hoger zijn dan de spanning in de specificaties achteraan de handleiding.
- De voedingskabel mag niet omgeplooid of beschadigd zijn. Laat uw dealer zo nodig een nieuwe kabel plaatsen.
- Trek de stekker uit het stopcontact (trek niet aan de kabel!) voordat u het toestel reinigt en als u het niet gebruikt.
- Schade door wijzigingen die de gebruiker heeft aangebracht aan het toestel vallen niet onder de garantie.
- Houd dit toestel uit de buurt van kinderen en onbevoegden.

3. Algemene Richtlijnen

- U mag dit toestel enkel binnenshuis gebruiken met een wisselspanning van maximum 230Vac/50Hz.
- Schud het toestel niet dooreen. Vermijd brute kracht tijdens de installatie en de bediening van dit toestel.
- Installeer het toestel weg van extreme temperaturen, vochtigheid en stof.

- Installeer het toestel op een goed geventileerde plaats. Houd een afstand van minimaal 30cm tussen elk voorwerp en het toestel.
- Vermijd blootstelling aan direct zonlicht.
- Houd het toestel ver van bromverwekkende toestellen zoals transformatoren of motoren.
- Leer eerst de functies van het toestel kennen voor u het gaat gebruiken. Ongeschoolde personen mogen dit toestel niet gebruiken. Meestal is beschadiging het gevolg van onprofessioneel gebruik.
- Maak uw handen schoon alvorens de schijven te hanteren. Plaats geen beschadigde Cd's in het toestel.
- Ontkoppel het toestel van het net en van alle aansluitingskabels voor u het toestel verplaatst.
- Sluit de lader na elk gebruik.
- Gebruik de oorspronkelijke verpakking wanneer u het toestel vervoert.
- Om veiligheidsredenen mag de gebruiker geen wijzigingen aanbrengen aan het toestel.
- Gebruik het toestel enkel waarvoor het gemaakt is. Andere toepassingen kunnen leiden tot kortsluitingen, brandwonden, elektrische schokken, enz. Bij onoordeelkundig gebruik vervalt de garantie.

4. Omschrijving

a. Hoofdtoestel (zie fig. 1)

1. VOEDINGSSCHAKELAAR
Schakel het toestel in of uit door op deze knop te drukken.
2. LADE
Plaats de Cd in de lader en druk op OPEN / CLOSE (3) om de Cd te lezen.
3. OPEN / CLOSE
Openen of sluiten van de lader.
4. AC VOEDING
Gebruik de voedingskabel om het toestel aan te sluiten op het lichtnet.
5. LINE OUT (uitgangjack)
RCA uitgang van elke Cd-speler.
6. AANSLUITINGEN
8-pin aansluiting voor de aansluiting van het hoofdtoestel met het bedieningstoestel.

b. Bedieningstoestel (zie fig. 2)

1. SPELER 1 - Bedieningspaneel
Bediening op afstand van speler 1.
2. SPELER 2 - Bedieningspaneel
Bediening op afstand van speler 2.
3. OPEN / CLOSE
Druk op deze knop om de lade te openen en te sluiten.

Opmerking: Druk eerst op de PAUSE knop om de lade te openen.

4. LCD
Het LCD-scherm geeft het nummer, tijd (in minuten, secondes, frames), resterende tijd, pitch, beat, loop, auto cue single, continue en time bar weer.
5. PLAY / PAUSE
Druk op PLAY / PAUSE om de Cd te pauzeren. Druk opnieuw om verder af te spelen.
6. TRACK (weglating)
Selecteer welk nummer u wilt laten spelen.
"+10": druk op deze knop om 10 nummers te verspringen.
7. JOG WIEL (+FWD & -REV)
Snelheid: Draai aan het wiel in de PLAY mode om de speelsnelheid te regelen. Draai het wiel naar rechts om de snelheid te verhogen; draai het wiel naar links om de snelheid te verlagen.

Zoekfunctie: Draai aan het wiel in de PAUSE mode om de speler terug of verder naar het gewenste startpunt te brengen. De zoeksnelheid verandert naargelang u sneller of trager aan het wiel draait.

8. CUE knop

De cuefunctie laat u toe, zoveel u maar wilt, een Cd te starten vanaf een ingestelde positie. In de PAUSE mode, druk op de CUE-knop om een beginpunt in te stellen. De CUE-knop knippert.

9. BPM

Druk op deze knop om de BPM-waarde (beats per minuut) te lezen.

10. TIME / OUTRO (TIME knop)

Druk op deze knop om over te gaan naar verstreken tijd, resterende tijd voor het nummer en totale resterende tijd. Gebruik de knoppen ook om de OUTRO functie uit te schakelen. Wanneer OUTRO op het scherm verschijnt, dan zullen enkel de laatste 30 secondes van elk nummer afgespeeld worden.

11. PITCH

Druk op deze knop om over te schakelen naar de PITCH ON mode. Is het toestel in de PITCH OFF mode, dan is de afspeelsnelheid normaal (0%). De afspeelsnelheid verandert niet wanneer u de pitch-schuifknop beweegt.

12. PITCH BEND

Stem de basbeat af nadat u de afspeelsnelheid hebt geregeld. De afspeelsnelheid stijgt automatisch wanneer u op + drukt. Door op – te drukken, deelt de afspeelsnelheid automatisch. Stem de bas af door de afspeelsnelheid te regelen.

13. CONT. / SINGLE

Druk op deze knop om te kiezen tussen de SINGLE en de CONTINUOUS afspeelmode. In de SINGLE mode zal het toestel na elk nummer automatisch naar het begin van het nummer terugkeren. Met andere woorden: door op de CUE-knop te drukken kunt u, zonder een beginpunt in te stellen, terugkeren naar het begin van een nummer en deze laten afspelen.

14. ZOEKFUNCTIE (SEARCH knop)

Gebruik deze knoppen om precies aan te duiden waar de Cd zal starten.

15. STOP

Druk op deze knop om de speler te stoppen.

16. AANSLUITPOORTEN

8-pin aansluiting van het bedieningstoestel met het hoofdtoestel.

5. Aansluiting (zie fig. 3)

1. uitgang speler 1
2. uitgang speler 2
3. mengtafel
4. aansluitingskabel afstandsbediening

6. De CUE gebruiken (met PLAY / PAUSE)

1. In PAUSE mode, druk op CUE om een welbepaald geheugenpunt in te stellen. We noemen dit punt de CUE POINT.
2. In PLAY mode, druk op CUE om terug te keren naar het CUE POINT en om in PAUSE te blijven.
3. Druk op PLAY om de Cd af te spelen.

7. Reiniging en onderhoud

1. Alle gebruikte schroeven moeten goed zijn aangespannen en mogen geen sporen van roest vertonen.
2. De behuizing, de lenzen, de montagebeugels en de montageplaats (bvb. het plafond of het gebinte) mogen niet vervormd zijn of aangepast worden (geen extra gaten in montagebeugels, aansluitingen niet verplaatsen etc.)
3. De voedingskabels mogen niet beschadigd zijn. Laat het toestel onderhouden door een geschoolde technicus.
4. Ontkoppel het toestel van het lichtnet voor u aan onderhoudswerkzaamheden begint.
5. Maak het toestel geregeld schoon met een vochtige, niet pluizende doek. Gebruik geen alcohol of solvent.
6. De gebruiker mag geen onderdelen vervangen.
7. Bestel eventuele reserveonderdelen bij uw dealer.

8. Technische specificaties

Uitgangsniveau	2Vpp @ 47K Ohm
Frequentierespons	20 – 20 000Hz (+/- 2dB)
THD	< 0.03%
Kanaalscheiding	> 70dB
S/R-verhouding	> 70dB
Uitgangen	2 x analoge stereo RCA
Voeding	max. 230Vac/50Hz
Afmetingen hoofdtoestel	482 x 88 x 250mm (19" x 2U)
Afmetingen bedieningstoestel	482 x 88 x 66mm (19" x 2U)

9. Probleemoplossing

Probleem	Mogelijke oorzaak	Oplossing
POWER SWITCH staat op ON maar er is geen stroom	De voedingskabel zit niet goed in het stopcontact	Duw de plug goed in het stopcontact
De Cd wordt niet afgespeeld	- De Cd is verkeerd in de lader geplaatst - De Cd is vuil	- Plaats de Cd in de lader met het label naar boven gericht - Maak de Cd schoon
Geen geluid	- Slechte aansluiting bij uitgangskabel - De versterker werkt niet zoals het moet	- Sluit de uitgangskabel goed aan - Ga na of de versterker goed is afgesteld
De Cd verspringt	De Cd-speler staat aan trillingen en schokken blootgesteld	Verplaats de Cd-speler
Ruis	Kabels zitten los	Sluit de kabels goed aan

De informatie in deze handleiding kan te allen tijde worden gewijzigd zonder voorafgaande kennisgeving.

PROCD2000 – DOUBLE LECTEUR CD PROFESSIONNEL

1. Introduction

Aux résidents de l'Union Européenne

Des informations environnementales importantes concernant ce produit

 Ce symbole sur l'appareil ou l'emballage indique que, si l'appareil est jeté après sa vie, il peut nuire à l'environnement.

Ne jetez pas cet appareil (et des piles éventuelles) parmi les déchets ménagers ; il doit arriver chez une firme spécialisée pour recyclage.

Vous êtes tenu à porter cet appareil à votre revendeur ou un point de recyclage local.

Respectez la législation environnementale locale.

Si vous avez des questions, contactez les autorités locales pour élimination.

Nous vous remercions de votre achat ! Lisez le présent manuel attentivement avant la mise en service de l'appareil. Si l'appareil a été endommagé pendant le transport, ne l'installez pas et consultez votre revendeur.

2. Prescriptions de sécurité



Soyez prudent lors de l'installation : toucher un câble sous tension peut causer des électrochocs mortels.



Protégez l'appareil contre la pluie et l'humidité.



Débranchez le câble d'alimentation avant d'ouvrir le boîtier.

- La garantie ne s'applique pas aux dommages survenus en négligeant certaines directives de ce manuel et votre revendeur déclinera toute responsabilité pour les problèmes et les défauts qui en résultent.
- Un technicien qualifié doit s'occuper de l'installation et de l'entretien.
- Ne branchez pas l'appareil après exposition à des variations de température. Afin d'éviter des dommages, attendez jusqu'à ce que l'appareil ait atteint la température ambiante avant de l'utiliser. Evitez d'utiliser le lecteur avec des températures inférieures à 5°C et supérieures à 35°C.
- Cet appareil ressort à la classe de protection I, ce qui implique que l'appareil doit être mis à la terre. Un technicien qualifié doit établir la connexion électrique.
- La tension réseau ne peut pas dépasser la tension mentionnée dans les spécifications à la fin de ce manuel.
- Le câble d'alimentation ne peut pas être replissé ou endommagé. Demandez à votre revendeur de renouveler le câble d'alimentation si nécessaire.
- Débranchez l'appareil s'il n'est pas utilisé ou pour le nettoyer. Tirez la fiche pour débrancher l'appareil ; non pas le câble.
- Les dommages occasionnés par des modifications à l'appareil par le client, ne tombent pas sous la garantie.
- Gardez votre **PROCD2000** hors de la portée de personnes non qualifiées et de jeunes enfants.

3. Directives générales

- Employez cet appareil à l'intérieur et branchez-le à une source de courant CA de max. 230Vac/50Hz.
- Evitez de secouer l'appareil et traitez l'appareil avec circonspection pendant l'installation et l'opération.
- Choisissez un endroit où l'appareil est protégé contre la poussière, l'humidité et des températures extrêmes.
- Installez le lecteur à un endroit bien ventilé et laissez un rayon libre de 30cm autour de l'appareil.
- Evitez d'exposer l'appareil aux rayons directs du soleil.
- Tenez le lecteur à l'écart d'appareils produisant des bruits parasites comme des transformateurs et des moteurs.
- Familiarisez-vous avec le fonctionnement de l'appareil avant de l'utiliser. Ne permettez pas aux personnes non qualifiées d'opérer cet appareil. La plupart des dégâts sont causés par un usage non professionnel.
- Nettoyez les mains avant de manipuler les CD. Ne placez pas de CD endommagés.
- Débranchez le lecteur du réseau et débranchez toute connexion avant de déplacer l'appareil.
- Fermez le chargeur après chaque utilisation.
- Transportez l'appareil dans son emballage originel.
- Toute modification de l'appareil est interdite pour des raisons de sécurité.
- N'utilisez votre **PROCD2000** qu'à sa fonction prévue. Tout autre usage peut causer des courts-circuits, des brûlures, des électrochocs etc. Un usage impropre annule d'office la garantie.

4. Emploi

a. Unité principale (voir ill. 1)

1. INTERRUPTEUR D'ALIMENTATION
Allumez ou éteignez le lecteur en enfonçant ce bouton.
2. TIROIR
Placez le CD dans le tiroir et enfoncez OPEN / CLOSE (3) pour lire le CD.
3. OPEN / CLOSE
Ouvrez ou fermez le tiroir.
4. ALIMENTATION CA
Branchez l'appareil au réseau à l'aide du câble d'alimentation.
5. SORTIE LIGNE (jack de sortie)
Sortie RCA de chaque lecteur CD.
6. CONNEXION
Connexion à 8 broches pour la connexion de l'unité principale à l'unité de contrôle.

b. Unité de contrôle (voir ill. 2)

1. LECTEUR 1 – Panneau de contrôle
Panneau de contrôle à distance pour lecteur 1.
2. LECTEUR 2 – Panneau de contrôle
Panneau de contrôle à distance pour lecteur 2.
3. OPEN / CLOSE
Enfoncez cette touche pour ouvrir ou fermer le tiroir.
4. Ecran LCD
L'écran LCD affiche le numéro, le temps (en minutes, secondes, trames), temps restant, pitch, beat, loop, auto cue single, continue et time bar.
5. PLAY / PAUSE
Enfoncez la touche PLAY / PAUSE pour interrompre le disque. Renfoncez la touche PLAY / PAUSE pour continuer la lecture.
6. TRACK (sélection)
Sélectionnez le titre que vous désirez jouer.
7. ROUE JOG (+FWD & -REV)
Vitesse de lecture: Tournez la roue pour changer la vitesse de lecture. En tournant la roue vers la droite vous augmenterez la vitesse; en tournant la roue vers la gauche vous la diminuerez.
Fonction de recherche: En tournant la roue en mode PAUSE vous pourrez avancer ou revenir au point de départ souhaité. La vitesse de recherche correspond à la vitesse de rotation de la roue.
8. CUE
LA fonction CUE vous permet de démarrer la lecture d'un disque à partir d'un point de départ programmé. Dans le mode PAUSE, enfoncez la touche CUE pour établir un point de départ de lecture. La touche CUE clignote.
9. BPM
Enfoncez cette touche pour visionner la valeur BPM (pulsations par minute).
10. TIME / OUTRO (touche TIME)
Enfoncez cette touche pour passer de temps écoulé à temps restant pour le titre ou à temps restant total. Utilisez ces touches pour annuler la fonction OUTRO. En fonction OUTRO, le lecteur ne jouera que les dernières 30 secondes de chaque titre.
11. PITCH
Enfoncez cette touche pour passer au mode PITCH ON. Quand le lecteur se trouve en mode PITCH OFF, la vitesse de lecture sera normale (0%). La vitesse de lecture ne change pas en maniant le régulateur coulissant du pitch.
12. PITCH BEND
Après avoir réglé la vitesse de lecture, harmonisez les rythmes graves. La vitesse de lecture monte automatiquement poussant sur la touche +. En poussant sur la touche –, la vitesse de lecture descend automatiquement. Harmonisez les graves en réglant la vitesse de lecture.
13. CONT. / SINGLE
Enfoncez cette touche pour choisir entre les modes de lecture SINGLE et CONTINUOUS. En mode SINGLE, le lecteur reviendra automatiquement au début du même titre. En d'autres termes, en enfonçant la touche CUE vous reviendrez au début de chaque titre sans devoir attribuer un point de départ de lecture.
14. FONCTION DE RECHERCHE (touche SEARCH)
Utilisez ces touches pour déterminer le début de la lecture d'un disque.
15. STOP
Enfoncez cette touche pour arrêter la lecture du disque.
16. PORTS DE CONNEXIONS
Terminaison à 8 broches pour la connexion de l'unité de contrôle à l'unité principale.

5. Connexion (voir ill. 3)

1. connexion de sortie lecteur 1
2. connexion de sortie lecteur 2
3. table de mixage
4. câble de connexion de la commande à distance

6. L'utilisation du CUE (avec PLAY / PAUSE)

1. En mode PAUSE, enfoncez la touche CUE pour attribuer un point de mémorisation. Ce point de mémorisation est le CUE POINT.
2. En mode PLAY, enfoncez la touche CUE pour revenir au CUE POINT et pour rester en mode PAUSE.
3. Enfoncez la touche PLAY pour lire le disque.

7. Nettoyage et entretien

1. Serrez les écrous et les vis et vérifiez qu'ils ne rouillent pas.
2. Le boîtier, les lentilles, les supports de montage et la construction portante ne peuvent pas être déformés, adaptés ou bricolés p.ex. pas de trous additionnels dans un support, ne pas déplacer les connexions etc.
3. Les câbles d'alimentation ne peuvent pas être endommagés. Un technicien qualifié doit entretenir l'appareil.
4. Débranchez l'appareil avant de le nettoyer.
5. Essuyez l'appareil régulièrement avec un chiffon humide non pelucheux. Evitez l'usage d'alcool et de solvants.
6. Il n'y a pas de parties maintenables par l'utilisateur.
7. Commandez des pièces de rechange éventuelles chez votre revendeur.

8. Spécifications techniques

Niveau de sortie	2Vpp @ 47K Ohm
Réponse en fréquence	20 – 20 000Hz (+/- 2dB)
Distorsion harmonique totale	< 0.03%
Séparation des canaux	> 70dB
Rapport S/B	> 70dB
Sorties	2 x RCA stéréo analogique
Alimentation	max. 230Vca/50Hz
Consommation	max. 36W
Dimensions unité principal	482 x 88 x 205mm (19" x 2U)
Dimensions unité de contrôle	482 x 88 x 66mm (19" x 2U)

9. Problèmes et solutions

Problème	Cause possible	Solution
POWER SWITCH sur ON mais il n'y a pas de courant	Le cordon d'alimentation est mal branché à la prise de courant	Enfoncez bien la fiche dans la prise de courant
Pas de lecture de disque	- Le disque est mal placé dans le lecteur - Le disque est sale	- Placez le disque dans le chargeur avec l'inscription vers le haut - Nettoyez le disque
Pas de son	- Mauvaise connexion du câble de sortie - L'amplificateur ne fonctionne pas comme il faut	- Branchez correctement le câble de sortie - Vérifiez si l'amplificateur est bien réglé
Le disque saute	Le lecteur est exposé à des vibrations et à des chocs	Déplacez le lecteur
Bruits parasites	Câbles mal branchés	Branchez les câbles correctement

Toutes les informations présentées dans cette notice peuvent être modifiées sans notification préalable.

PROCD2000 – LECTOR DE CD DOBLE Y PROFESIONAL

1. Introducción

A los ciudadanos de la Unión Europea

Importantes informaciones sobre el medio ambiente concerniente este producto



Este símbolo en este aparato o el embalaje indica que, si tira las muestras inservibles, podrían dañar el medio ambiente.

No tire este aparato (ni las pilas eventuales) en la basura doméstica; debe ir a una empresa especializada en reciclaje. Devuelva este aparato a su distribuidor o a un lugar de reciclaje local.

Respecte las leyes locales en relación con el medio ambiente.

Si tiene dudas, contacte las autoridades locales para eliminación.

¡Gracias por haber comprado el **PROCD2000**! Lea cuidadosamente las instrucciones del manual antes de usarlo. Si el aparato ha sufrido algún daño en el transporte, no lo conecte a la red y póngase en contacto con su distribuidor.

2. Instrucciones de seguridad



Cuidado durante la instalación: puede sufrir una peligrosa descarga eléctrica al tocar los cables con un voltaje peligroso.



No exponga este equipo a lluvia o humedad.



Desconecte el cable de alimentación de la red antes de abrir la caja.

- Daños causados por descuido de las instrucciones de seguridad de este manual invalidarán su garantía y su distribuidor no será responsable de ningún daño u otros problemas resultantes.
- La instalación y el mantenimiento deben ser realizados por personal especializado.
- No conecte el aparato si ha estado expuesto a grandes cambios de temperatura. Espere hasta que el aparato llegue a la temperatura ambiente. No utilice el lector con temperaturas inferiores a 5°C y superiores a 35°C.
- Este aparato pertenece a la clase de protección I. Por lo tanto, es esencial que el aparato esté puesto a tierra. La conexión eléctrica debe llevarla a cabo un técnico cualificado.
- Asegúrese de que la tensión de red no sea mayor que la tensión indicada en las especificaciones.
- No aplaste el cable de alimentación y protéjalo contra posibles daños causados por algún tipo de superficie afilada. Si es necesario, pida a su distribuidor reemplazar el cable de alimentación.
- Desconecte siempre el aparato si no va a usarlo durante un largo período de tiempo o antes de limpiarlo. Tire siempre del enchufe para desconectar el cable de red, nunca del propio cable.
- Los daños causados por modificaciones no autorizadas, no están cubiertos por la garantía.
- Mantenga el **PROCD2000** lejos del alcance de personas no autorizadas y niños.

3. Normas generales

- Utilice este aparato en interiores y conéctelo a una fuente de corriente CA de máx. 230Vac/50Hz.
- No agite el aparato. Evite usar excesiva fuerza durante la instalación y la reparación.
- Seleccione un lugar de montaje donde el aparato no esté expuesto a polvo, humedad y calor extremo.
- Instale el lector en un lugar bien aireado y deja una distancia de 30cm alrededor del aparato.
- No exponga el aparato a los rayos directos del sol.
- Mantenga el lector lejos del alcance de aparatos que producen interferencias como p.ej. transformadores y motores.
- Familiarícese con el funcionamiento del aparato. Sólo personas cualificadas pueden manejar este aparato. La mayoría de los daños son causados por un uso inadecuado.
- Limpie las manos antes de manejar los CD. No introduzca CD dañados.
- Desconecte el lector de la red y desconecte cualquier otra conexión antes de desplazar el aparato.

- Cierre el cargador después de cada uso.
- Transporte el aparato en su embalaje original.
- Por razones de seguridad, las modificaciones no autorizadas del aparato están prohibidas.
- Utilice sólo el **PROCD2000** para aplicaciones descritas en este manual a fin de evitar p.ej. cortocircuitos, quemaduras, descargas eléctricas, etc. Un uso desautorizado puede causar daños y anula la garantía completamente.

4. Uso

a. Unidad principal (véase fig. 1)

1. INTERRUPTOR DE ALIMENTACIÓN
Pulse este botón para activar o desactivar el lector de CD.
2. BANDEJA
Ponga el CD en la bandeja y pulse OPEN / CLOSE (3) para reproducir el CD.
3. OPEN / CLOSE
Pulse este botón para abrir o cerrar la bandeja.
4. ALIMENTACIÓN CA
Conecte el aparato a la red con el cable de alimentación.
5. SALIDA DE LÍNEA (jack de salida)
Salida RCA de cada lector CD.
6. CONEXIÓN
Conexión de 8 polos para conectar la unidad principal a la unidad de control.

b. Unidad de control (véase fig. 2)

1. LECTOR 1 – Panel de control
Panel de control a distancia para lector 1.
2. LECTOR 2 – Panel de control
Panel de control a distancia para lector 2.
3. OPEN / CLOSE
Pulse esta tecla para abrir o cerrar la bandeja.
4. Pantalla LCD
La pantalla LCD visualiza el número, el tiempo (minutos, segundos, frames), tiempo restante, pitch, beat, loop, auto cue single, continue y time bar.
5. PLAY / PAUSE
Pulse la tecla PLAY / PAUSE para hacer una pausa. Vuelva a pulsar la tecla PLAY / PAUSE para continuar la reproducción.
6. TRACK (selección)
Pulse este botón para seleccionar el título que quiere reproducir.
7. RUEDA JOG (+FWD & -REV)
Velocidad de reproducción: Gire la rueda para cambiar la velocidad de reproducción. Al girar la rueda hacia la derecha aumentará la velocidad. Al girar la rueda hacia la izquierda disminuirá la velocidad.
Función de búsqueda: Al girar la rueda en el modo PAUSE puede avanzar o retroceder al punto inicial deseado. La velocidad de búsqueda coincide con la velocidad de rotación de la rueda.
8. CUE
La función CUE le permite empezar con la reproducción de un CD desde un punto inicial programado. En el modo PAUSE, pulse la CUE para introducir un punto inicial para la reproducción. La tecla CUE parpadeará.
9. BPM
Pulse esta tecla para visualizar el valor BPM (pulsos por minuto).
10. TIME / OUTRO (tecla TIME)
Pulse esta tecla para pasar del tiempo ya transcurrido al tiempo restante o al tiempo restante total. Utilice estas teclas para anular la función OUTRO. Si está en la función OUTRO, el lector sólo reproducirá los últimos 30 segundos de cada título.

11.PITCH

Pulse esta tecla para pasar al modo PITCH ON. Si el lector está en el modo PITCH OFF, la velocidad de reproducción será normal (0%). La velocidad de reproducción no cambiará al manejar el conmutador deslizante del pitch.

12.PITCH BEND

Después de haber ajustado la velocidad de reproducción, ajuste los graves. La velocidad de reproducción aumentará automáticamente al pulsar la tecla +. Al pulsar la tecla -, la velocidad de reproducción disminuirá automáticamente. Ajuste los graves al regular la velocidad de reproducción.

13.CONT. / SINGLE

Pulse esta tecla para seleccionar entre los modos de reproducción SINGLE y CONTINUOUS. En el modo SINGLE, el lector de CD volverá automáticamente al inicio del mismo título. Es decir, al pulsar la tecla CUE volverá al inicio de cada título sin que deba atribuir un punto inicial de reproducción.

14.FUNCIÓN DE BÚSQUEDA (tecla SEARCH)

Utilice estas teclas para determinar el principio de la reproducción de un CD.

15.STOP

Pulse esta tecla para desactivar la reproducción del CD.

16.PUERTOS DE CONEXIONES

Conexión de 8 polos para la conectar la unidad de control a la unidad principal.

5. Conexión (véase fig. 3)

1. conexión de salida lector 1
2. conexión de salida lector 2
3. mesa de mezclas
4. cable de conexión del mando a distancia

6. Utilizar CUE (con PLAY / PAUSE)

1. En el modo PAUSE, pulse la tecla CUE para atribuir un punto de memorización. Este punto de memorización es CUE POINT.
2. En el modo PLAY, pulse la tecla CUE para volver a CUE POINT y para quedarse en el modo PAUSE.
3. Pulse la tecla PLAY para reproducir el CD.

7. Limpieza y mantenimiento

1. Apriete bien las tuercas y los tornillos y verifique que no hay señales de oxidación.
2. No modifique la caja, los soportes y las ópticas p.ej. no taladre agujeros adicionales en un soporte o no modifique las conexiones, etc.
3. No dañe los cables de alimentación. Contacte con un técnico especializado para instalar el aparato.
4. Desconecte el aparato de toda fuente antes de limpiarlo.
5. Limpie el aparato regularmente con un paño húmedo y sin pelusas. Evite el uso de alcohol y de disolventes.
6. El usuario no habrá de efectuar el mantenimiento de ninguna pieza.
7. Contacte con su distribuidor si necesita piezas de recambio.

8. Especificaciones

Nivel de salida	2Vpp @ 47K Ohm
Respuesta en frecuencia	20 – 20 000Hz (+/- 2dB)
Distorsión armónica total	< 0.03%
Separación de los canales	> 70dB
Relación señal/ruido	> 70dB
Salidas	2 x estéreo analógico RCA
Alimentación	máx. 230Vca/50Hz
Consumo	máx. 36W
Dimensiones unidad principal	482 x 88 x 205mm (19" x 2U)
Dimensiones unidad de control	482 x 88 x 66mm (19" x 2U)

9. Solución de problemas

Problema	Causa posible	Solución
POWER SWITCH está en la posición ON pero no hay corriente	El cable de alimentación está conectado de manera incorrecta al enchufe	Enchufe bien el cable de alimentación
El lector no reproduce un CD	- El CD está introducido de manera incorrecta en el lector - El CD está sucio	- Introduzca el CD en el lector con la inscripción hacia arriba - Limpie el disco
No hay sonido	- Mala conexión del cable de salida - El amplificador no funciona de manera normal	- Conecte el cable de salida de manera correcta - Verifique si el amplificador está ajustado de manera correcta
El CD salta	El lector está expuesto a vibraciones y choques	Ponga el lector en otro lugar
Hay interferencias	Cables conectados de manera incorrecta	Conecte los cables correctamente

Se pueden modificar las especificaciones y el contenido de este manual sin previo aviso.

PROCD2000 – PROFESSIONELLER DOPPEL-CD-PLAYER

1. Einführung

An alle Einwohner der Europäischen Union

Wichtige Umweltinformationen über dieses Produkt



Dieses Symbol auf dem Produkt oder der Verpackung zeigt an, dass die Entsorgung dieses Produktes nach seinem Lebenszyklus der Umwelt Schaden zufügen kann.

Entsorgen Sie die Einheit (oder die verwendeten Batterien) nicht als unsortiertes Hausmüll; die Einheit oder die verwendeten Batterien müssen von einer spezialisierten Firma zwecks Recycling entsorgt werden.

Diese Einheit muss an den Händler oder ein örtliches Recycling-Unternehmen retourniert werden.

Respektieren Sie die örtlichen Umweltvorschriften.

Falls Zweifel bestehen, wenden Sie sich für Entsorgungsrichtlinien an Ihre örtliche Behörde.

Danke für den Kauf des **PROCD2000**! Bitte lesen Sie vor Inbetriebnahme diese Bedienungsanleitung sorgfältig durch. Überprüfen Sie, ob Transportschäden vorliegen. Sollte dies der Fall sein, verwenden Sie das Gerät nicht und wenden Sie sich an Ihren Händler.

2. Sicherheitsvorschriften



Seien Sie während der Installation des Gerätes sehr vorsichtig: das Berühren von unter Spannung stehenden Leitungen könnte zu lebensgefährlichen elektrischen Schlägen führen.



Keinem Regen oder keiner Feuchte aussetzen.



Trennen Sie das Gerät vom Netz bevor Sie das Gehäuse öffnen.

- Bei Schäden, die durch Nichtbeachtung der Bedienungsanleitung verursacht werden, erlischt der Garantieanspruch. Für daraus resultierende Folgeschäden übernimmt der Hersteller keine Haftung.
- Lassen Sie dieses Gerät von einem Fachmann installieren und warten.

- Das Gerät bei Temperaturschwankungen nicht sofort einschalten. Schützen Sie das Gerät vor Beschädigung, indem Sie es ausgeschaltet lassen bis es akklimatisiert ist (Zimmertemperatur erreicht hat). Verwenden Sie das Gerät nicht bei Temperaturen niedriger als 5°C oder über 35°C.
- Der Aufbau des Gerätes entspricht der Schutzklasse I. Gemäß den Vorschriften muss das Gerät geerdet sein. Der elektrische Anschluss darf nur von einer Fachkraft durchgeführt werden.
- Vergewissern Sie sich, dass die anzuschließende Netzspannung nicht höher ist als die Netzspannung beschrieben in dieser Bedienungsanleitung.
- Achten Sie darauf, dass die Netzleitung nicht gequetscht oder durch scharfe Kanten beschädigt werden kann. Bei Beschädigungen soll eine Fachkraft das Kabel ersetzen.
- Trennen Sie das Gerät bei Nichtbenutzung und vor jeder Reinigung vom Netz. Fassen Sie dazu den Netzstecker an der Grifffläche an und ziehen Sie nie an der Netzleitung.
- Bei Schäden verursacht durch eigenmächtige Änderungen erlischt der Garantieanspruch.
- Halten Sie Kinder und Unbefugte vom Gerät fern.

3. Allgemeine Richtlinien

- Der **PROCD2000** darf nur im Innenbereich und bei einem Wechselstrom von max. 230V AC/50Hz betrieben werden.
- Vermeiden Sie Erschütterungen. Vermeiden Sie rohe Gewalt während der Installation und Bedienung des Gerätes.
- Achten Sie bei der Wahl des Installationsortes darauf, dass das Gerät keinem Staub, keiner Feuchtigkeit und extremen Temperaturen ausgesetzt wird.
- Installieren Sie das Gerät in einem gut gelüfteten Raum. Halten Sie einen Sicherheitsabstand von 30cm um das Gerät ein.
- Das Gerät keinem direkten Sonnenlicht aussetzen.
- Halten Sie das Gerät von Quellen wie z.B. Transformatoren und Motoren weg.
- Nehmen Sie das Gerät erst in Betrieb, nachdem Sie sich mit seinen Funktionen vertraut gemacht haben. Lassen Sie das Gerät nicht von Personen bedienen, die sich nicht mit dem Gerät auskennen. Meist ist die Beschädigung des Gerätes das Ergebnis von unfachmännischer Bedienung.
- Hantieren Sie CDs nur mit sauberen Händen. Legen Sie keine beschädigten CDs ein.
- Trennen Sie das Stromkabel und alle Anschlusskabel bevor Sie das Gerät umstellen.
- Vergessen Sie die Schublade nicht zu schließen und halten Sie den Laser-Tonabnehmer sauber.
- Verwenden Sie die Originalverpackung, wenn das Gerät transportiert werden soll.
- Eigenmächtige Änderungen sind aus Sicherheitsgründen verboten.
- Verwenden Sie das Gerät nur für Anwendungen in dieser Bedienungsanleitung beschrieben, sonst kann dies zu Schäden am Produkt führen und erlischt der Garantieanspruch. Jede andere Verwendung ist mit Gefahren wie Kurzschluss, Brandwunden, elektrischem Schlag, usw. verbunden.

4. Beschreibung

a. Haupteinheit (Siehe Abb. 1)

1. EIN/AUS-Schalter
Drücken Sie diesen Schalter um die Einheit ein-/auszuschalten.
2. SCHUBLADE
Legen Sie die CD ein; die CD wird geladen wenn Sie die OPEN / CLOSE (3) Taste drücken.
3. OPEN / CLOSE
Drücken Sie diese Taste um die CD zu laden oder auszuwerfen.
4. AC-EINGANG
Schließen Sie das Stromkabel an eine AC-Steckdose mit der geeigneten AC-Spannung.
5. LINE OUT (Ausgangsbuchsen)
Ausgang von jedem CD-Player über Cinch-Anschlüsse.
6. ANSCHLÜSSE
Der 8-polige Anschluss ermöglicht die Verbindung von der Haupteinheit mit der Steuereinheit.

b. Steuereinheit (Siehe Abb. 2)

1. EINHEIT 1 – Bedienkonsole
Diese Bedienungskonsole steuert die Haupteinheit 1 aus Entfernung.
2. EINHEIT 2 – Bedienkonsole
Diese Bedienungskonsole steuert die Haupteinheit 2 aus Entfernung.
3. OPEN / CLOSE
Drücken Sie diese Taste um die CD zu laden oder auszuwerfen. Jeder Tastendruck wird die Schublade öffnen oder schließen.

- BEMERKUNG:** Die Schublade wird sich nicht öffnen wenn Sie nicht zuerst die PAUSE-Taste drücken.

4. LCD
Das LCD (Flüssigkristall)-Display zeigt die Titelnummer, die Zeit (Minuten, Sekunden, Frames), die verstrichene und verbleibende Zeit, Pitch, Beat, Loop, Auto Cue Single, Continue und Time Bar an.

5. PLAY / PAUSE
Drücken Sie die PLAY / PAUSE Taste um die CD zu pausieren. Drücken Sie nochmals um die Wiedergabe fortzusetzen.
6. TRACK (Skip-Taste)
Wählen Sie den abzuspielenden Titel.
“+10”: drücken Sie diese Taste um 10 Titel auf einmal weiterzugehen.
7. JOG-RAD (+FWD & -REV)
Geschwindigkeitsregelung: Drehen Sie im PLAY-Modus am Rad um die Abspielgeschwindigkeit zu regeln. Wenn Sie das Rad im Uhrzeigersinn drehen, wird die Geschwindigkeit zunehmen, gegen den Uhrzeigersinn wird die Geschwindigkeit abnehmen.
Suche: Drehen Sie im PAUSE-Modus am Rad um bis zum gewünschten Punkt vor- oder zurückzuspülen. Die Suchgeschwindigkeit hängt von der Drehgeschwindigkeit ab.
8. CUE
Die Cue-Funktion ermöglicht es, die CD ab einem eingestellten Punkt und beliebig viel abzuspielen. Wenn sich die Einheit im Pause-Modus befindet, drücken Sie die CUE-Taste um den gewünschten Cue-Punkt zu bestimmen. Die CUE-Taste wird blinken.
9. BPM
Drücken Sie diese Taste um den BPM (beats per minute)-Wert zu bekommen.
10. TIME / OUTRO (TIME-Taste)
Drücken Sie diese Taste um zwischen verstrichener Zeit, verbleibender Zeit des Titels und gesamter verbleibender Zeit zu wechseln und um die OUTRO-Funktion auszuschalten. Wenn OUTRO auf dem Schirm erscheint, werden nur die letzten 30 Sekunden des Titels abgespielt.
11. PITCH-Taste
Drücken Sie diese Taste um den PITCH ON-Modus einzuschalten. Wählen Sie 8% oder 16% zum Zuweisen an den Pitch Control-Schiebeschalter. Wenn sich die Einheit im PITCH OFF-Modus befindet, ist die normale Abspielgeschwindigkeit (0%). Die Abspielgeschwindigkeit wird nicht ändern wenn Sie den Pitch Control-Schiebeschalter ändern.
12. PITCH BEND-Taste
Nach dem Pitch-Control müssen Sie den Bass abstimmen. Wenn Sie die + Taste drücken, wird die Pitch-Regelung automatisch um 16% erhöhen. Wenn Sie die – Taste drücken, wird die Pitch-Regelung um 16% abnehmen. Indem Sie die Pitch-Regelung ändern, können Sie die Position der Beats abstimmen.
13. CONT. / SINGLE
Drücken Sie diese Taste um zwischen dem SINGLE und CONTINUOUS Abspielmodus zu wählen. Im SINGLE-Modus wird die Einheit automatisch den Anfangspunkt des Titels als CUE-Punkt einstellen; d.h. dass wenn Sie die CUE-Taste drücken und Sie keinen CUE-Punkt eingestellt haben, ab dem Anfangspunkt des Titels anfangen wird.
14. SUCHEN (SEARCH-Taste)
Verwenden Sie diese Taste um genau die Startposition der CD zu ändern.

- 15. STOP-Taste
Drücken Sie diese Taste um die CD zu stoppen.
- 16. ANSCHLÜSSE
8-poliger Anschluss der Steuereinheit an die Haupteinheit.

5. Anschlüsse (Siehe Abb. 3)

- 1. Ausgangsanschluss Einheit 1
- 2. Ausgangsanschluss Einheit 2
- 3. Mischpult
- 4. Verbindungskabel Fernbedienung

6. Wie die CUE-Funktion verwenden (mit Play/Pause)

- 1. Drücken Sie im PAUSE-Modus die CUE-Taste um einen Punkt für die Wiedergabe zu speichern. Dieser Punkt ist der CUE-PUNKT.
- 2. Drücken Sie im PLAY-Modus die CUE-Taste um zum CUE PUNKT zurückzukehren und die Musik im PAUSE-Modus zu lassen.
- 3. Drücken Sie nochmals die PLAY-Taste um ab dem CUE-PUNKT anzufangen.

7. Wartung & Pflege

- 1. Verwendete Schrauben müssen fest angespannt werden und dürfen keine Rostspuren zeigen.
- 2. Das Gehäuse, die sichtbaren Teile, die Montagebügel und der Montageort (z.B. Decke oder Gebinde) dürfen nicht angepasst werden, z.B. bohren Sie keine zusätzlichen Löcher in Montagebügeln, verändern Sie die Anschlüsse nicht, usw.
- 3. Sorgen Sie dafür, dass die Netzkabel nicht beschädigt sind. Lassen Sie das Gerät von einer Fachkraft installieren.
- 4. Trennen Sie das Gerät vom Netz ehe Sie mit den Servicearbeiten anfangen.
- 5. Verwenden Sie zur Reinigung ein feuchtes Tuch. Verwenden Sie auf keinen Fall Alkohol oder irgendwelche Lösungsmittel.
- 6. Es gibt keine vom Benutzer zu reparierenden Teile.
- 7. Wenden Sie sich an Ihren Händler für Ersatzteile.

8. Technische Daten

Ausgangspegel	2Vpp @ 47K Ohm
Frequenzbereich	20 – 20 000 Hz (+/- 2dB)
THD	< 0.03%
Kanaltrennung	> 70dB
Signal/Rauschabstand	> 70dB
Ausgänge	2 x analog/stereo Cinch
Stromversorgung	max. 230Vac/50Hz (35W)
Abmessungen Haupteinheit	482 x 88 x 250mm (19" x 2U)
Abmessungen Steuereinheit	482 x 88 x 60mm (19" x 2U)

9. Problemlösung

Symptom	Mögliche Ursache	Lösung
EIN/AUS-Schalter steht auf ON aber es gibt keinen Strom	Schlechter Anschluss an die AC-Steckdose	Stecken Sie das Stromkabel gut in die AC-Steckdose
Die CD startet nicht	- Die CD wurde umgekehrt eingelegt - Die CD ist schmutzig	- Legen Sie die CD ein mit dem Etikett nach oben - Reinigen Sie die CD

Es gibt keinen Ton	- Schlechte Kabelverbindung - Schlechte Verstärkung	- Verbinden Sie das Ausgangskabel korrekt. - Achten Sie darauf, dass die Einstellungen des Verstärkers korrekt sind.
Die CD hüpft	Es gibt Erschütterungen	Ändern Sie den Installationsort
Brummen	Lockere Kabelverbindungen	Schließen Sie die Kabel gut an

Alle Änderungen vorbehalten.